

Паспорт продукту

Технічні характеристики

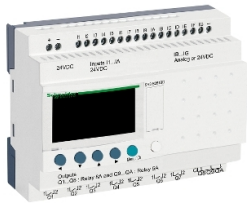

ІНТЕЛЕКТУАЛЬНЕ РЕЛЕ 26ВХ/ ВИХ, =24В ДИСПЛ+ГОД.

SR3B261BD

Главное

Серія продукту	Zelio Logic
Тип виробу або компоненту	Модульне інтелектуальне реле

Дополнительно

Локальний дисплей	3
Кількість ліній схеми керування	0...500 з FBD програмування 0...240 з драбина програмування
Тривалість циклу	6...90 мс
Термін резервного зберігання даних	10 років на 25 °C
Відхилення ходу годинника	12 хв/рік на 0...55 °C 6 с/місяць на 25 °C
Відповідність	Пам'ять програми при кожному вмиканні
[Us] номінальна напруга живлення	24 В
Межі напруги живлення	19,2...30 В
Максимальний струм джерела живлення	190 мА (без подовжувача) 300 мА (з подовжувачами)
Розсіювана потужність [Вт]	10 Вт з подовжувачами 6 Вт без подовжувача
Захист від зворотної полярності	3
Кількість дискретних входів	16 відповідно до MEK 61131-2 Тип 1
Тип дискретного входу	Резистивний
Напруга дискретного входу	24 В постійна напруга
Струм дискретного входу	4 мА
Частоту чисельних подій	1 кГц для дискретний вхід
Граничний рівень напруги (стан 1)	>= 15 В для I1...IA та IH...IR дискретні вхідні ланцюги >= 15 В для IB...IG використовується як дискретний вхідний ланцюг
Граничний рівень напруги (стан 0)	<= 5 В для I1...IA та IH...IR дискретні вхідні ланцюги <= 5 В для IB...IG використовується як дискретний вхідний ланцюг
Поточний стан 1 гарантовано	>= 1.2 мА (IB...IG використовується як дискретний вхідний ланцюг) >= 2.2 мА (I1...IA та IH...IR дискретні вхідні ланцюги)
Поточний стан 0 гарантовано	<= 0.5 мА (IB...IG використовується як дискретний вхідний ланцюг) <= 0.75 мА (I1...IA та IH...IR дискретні вхідні ланцюги)
Сумісність входу	3-провідні датчики наближення PNP для дискретний вхід
Кількість аналогових входів	6

Тип аналогового входу: Ціни, окрім ціни на продукцію для ринку житлового будівництва, індикативні у гривні без ПДВ станом на 01.03.2026 для ознайомлення. Ціни на продукцію для ринку житлового будівництва індикативні станом на 01.03.2026 для ознайомлення у гривні з ПДВ. Кінцевою вважається ціна, що вказана в індивідуальному Підтвердженні Замовлення на обрану продукцію, якщо інше не зазначено у відповідному Договорі.

Діапазон аналогового входу	0...10 В 0...24 В
Тип датчика температури	NTC 10к на 25 °С NTC 1000к на 25 °С КТУ81 210/220/221/222/250 Pt 500
Максимальна допустима напруга	30 V для ланцюг аналогового входу
Роздільна здатність аналогового входу	8 біт
Значення молодшого біта	39 мВ для ланцюг аналогового входу
Час перетворення	Час циклу інтелектуального реле для ланцюг аналогового входу
Пхибка перетворення	+/- 5 % на 25 °С для ланцюг аналогового входу +/- 6.2 % на 55 °С для ланцюг аналогового входу
Стабільність та повторюваність характерис	+/- 2 % на 55 °С для ланцюг аналогового входу
Робоча відстань	10 m between stations, with screened cable (sensor not isolated) для ланцюг аналогового входу
Вхідний повний опір	12 кОм для IB...IG використовується як аналоговий вхідний ланцюг 12 кОм для IB...IG використовується як дискретний вхідний ланцюг 7.4 кОм для I1...IA та IH...IR дискретні вхідні ланцюги
Кількість виходів	10 релейний
Межі вихідної напруги	24...250 В змінний струм (релейний вихід) 5...30 В постійний струм (релейний вихід)
Тип контакту та з'єднання	Нормально відкритий для релейний вихід
Вихідний тепловий струм	5 А на 2 виходи для релейний вихід 8 А на 8 виходів для релейний вихід
Електрична зносостійкість	AC-12 500000 цикли на 230 В, 1,5 А для релейний вихід відповідно до IEC 60947-5-1 AC-15 500000 цикли на 230 В, 0,9 А для релейний вихід відповідно до IEC 60947-5-1 DC-12 500000 цикли на 24 В, 1,5 А для релейний вихід відповідно до IEC 60947-5-1 DC-13 500000 цикли на 24 В, 0,6 А для релейний вихід відповідно до IEC 60947-5-1
Комутаційна здатність [mA]	>= 10 mA на 12 В (релейний вихід)
Робоча частота [Гц]	0,1 Гц (при Іе) для релейний вихід 10 Гц (Режим холостого ходу) для релейний вихід
Механічна зносостійкість	10000000 цикли для релейний вихід
[Uimp] номінальна імпульсна витримувана напру	4 кВ відповідно до MEK 60947-1 та MEK 60664-1
Годинник	3
Час реакції	10 мс (Від рівня 0 до рівня 1) для релейний вихід 5 мс (зі стану 1 в стан 0) для релейний вихід
Клеми підключення	Гвинтові затискачі, 1 x 0.2...1 x 2.5 мм ² (AWG 25...AWG 14) напівтвердий Гвинтові затискачі, 1 x 0.2...1 x 2.5 мм ² (AWG 25...AWG 14) твердий Гвинтові затискачі, 1 x 0.25...1 x 2.5 мм ² (AWG 24...AWG 14) гнучкий з кабельним наконечником Гвинтові затискачі, 2 x 0.2...2 x 1.5 мм ² (AWG 24...AWG 16) твердий Гвинтові затискачі, 2 x 0.25...2 x 0.75 мм ² (AWG 24...AWG 18) гнучкий з кабельним наконечником
Момент затягування	0,5 Н.м
Категорія перенапруги	III conforming to MEK 60664-1
Вага нетто	0,4 кг

Окружающая среда

Стійкість до коротких переривів споживання	1 мс
Сертифікація виробу	GL C-Tick CSA UL GOST
Стандарти	MEK 61000-4-2 рівень 3 MEK 61000-4-5 MEK 61000-4-6 рівень 3 MEK 61000-4-11 MEK 61000-4-3 MEK 60068-2-27 Ea MEK 61000-4-12 MEK 60068-2-6 Fc MEK 61000-4-4 рівень 3
Ступінь захисту	IP20 відповідно до MEK 60529 (клемна колодка) IP40 відповідно до MEK 60529 (передня панель)
Характеристики зовнішнього середовища	Директива з електромагнітної сумісності conforming to MEK 61000-6-2 Директива з електромагнітної сумісності conforming to MEK 61000-6-3 Директива з електромагнітної сумісності conforming to MEK 61000-6-4 Директива з електромагнітної сумісності conforming to MEK 61131-2 зона B Директива про низьку напругу conforming to MEK 61131-2
Обурення випромінюване/провідне	Клас B відповідно до EN 55022-11 група 1
Ступінь забруднення	2 відповідно до MEK 61131-2
Робоча температура навколишнього середовища	-20...40 °C у невентильованому корпусі відповідно до MEK 60068-2-1 та MEK 60068-2-2 -20...55 °C відповідно до MEK 60068-2-1 та MEK 60068-2-2
Температура навколишнього повітря для збер	-40...70 °C
Висота над рівнем моря	2000 м
Максимальна висота перенесення	3048 м
Відносна вологість	95 % без конденсату або капання води

Пакувальні характеристики

Тип 1 упаковки	PCE
Кількість одиниць у 1 упаковці	1
Висота 1 упаковки	6,800 см
Ширина 1 упаковки	10,000 см
Довжина 1 упаковки	13,300 см
Вага 1 упаковки	379,000 г.
Тип 2 упаковки	S03
Кількість одиниць у 2 упаковці	20
Висота 2 упаковки	30,000 см
Ширина 2 упаковки	30,000 см
Довжина 2 упаковки	40,000 см
Вага 2 упаковки	8,064 кг
Тип 3 упаковки	P06
Кількість одиниць у 3 упаковці	160
Висота 3 упаковки	75,000 см
Ширина 3 упаковки	60,000 см
Довжина 3 упаковки	80,000 см

Вага 3 упаковки

73,012 кг

Гарантія

Гарантія (у місяцях)

18

Schneider Electric прагне досягти статусу нульового енергетичного балансу до 2050 року завдяки партнерству в ланцюжку поставок, матеріалами з меншим впливом та циркулярності за допомогою нашої поточної кампанії «Use Better, Use Longer, Use Again» для продовження терміну служби продукту та придатності до переробки.

[Пояснення екологічних даних >](#)

[Як ми оцінюємо стійкість продукту >](#)

Екологічний слід

Загальний вуглецевий слід протягом життєвого циклу	253 kg CO2 eq.
Вуглецевий слід етапу виробництва [A1–A3]	49 kg CO2 eq.
Вуглецевий слід етапу розподілу [A4]	0.8 kg CO2 eq.
Вуглецевий слід етапу встановлення [A5]	0.1 kg CO2 eq.
Вуглецевий слід етапу використання [B2, B3, B4, B6]	202 kg CO2 eq.
Вуглецевий слід етапу кінця життєвого циклу [C1–C4]	1 kg CO2 eq.
Екологічний профіль продукту (PEP)	Екологічний профіль виробу

Use Better

Матеріали та упаковка

Пакет з вторинного картону	Так
Упаковка без пластику	Так
Число CIP	Eee2fc35-1620-4b70-b1d5-206e9240044e
Директива ЄС про обмеження використання небезпечних речовин (RoHS)	Відповідає з винятком
Регламент REACH	Референс містить речовини, що викликають серйозне занепокоєння, понад порогове значення
Без ПВХ	Так

Use Longer

Продовження терміну служби

Ремонт	Ні
--------	----

Use Again

Перепакування і перероблення

Потенціал вторинної переробки, %	0
Профіль циркулярності	Інформація про закінчення терміну експлуатації
Повернення	Ні
Маркування WEEE	Продукт має бути утилізований на ринках Європейського Союзу відповідно до спеціального збору відходів і ніколи не потрапляти у сміттєві баки

Dimensions Drawings

Compact and Modular Smart Relays

Mounting on 35 mm/1.38 in. DIN Rail

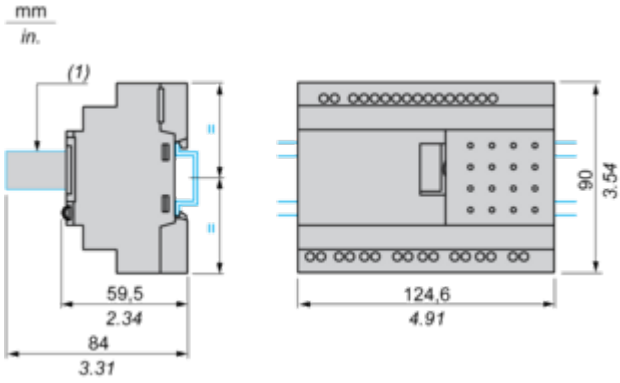

(1) With SR2USB01 or SR2BTC01

Screw Fixing (Retractable Lugs)

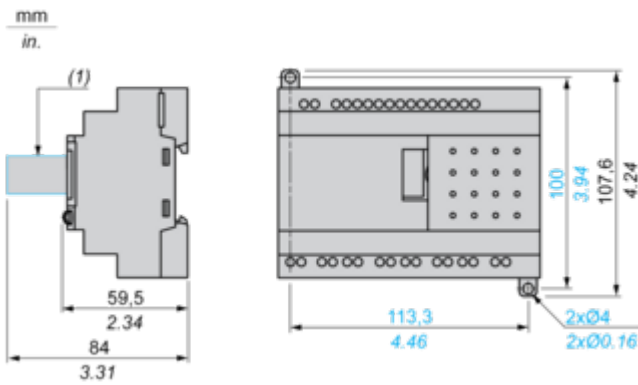

(1) With SR2USB01 or SR2BTC01

Position of Display

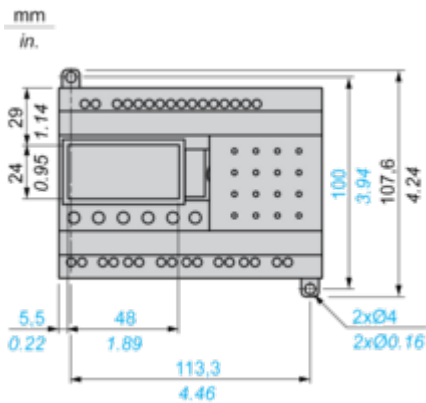

Connections and Schema

Compact and Modular Smart Relays

Connection of Smart Relays on DC Supply

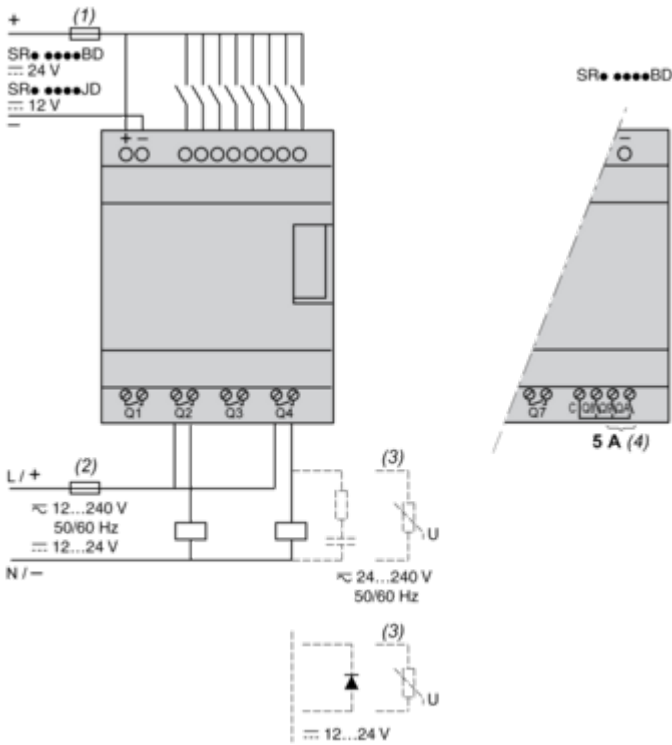

- (1) 1 A quick-blow fuse or circuit-breaker.
- (2) Fuse or circuit-breaker.
- (3) Inductive load.
- (4) Q9 and QA: 5 A (max. current in terminal C: 10 A).

Discrete Input Used for 3-Wire Sensors

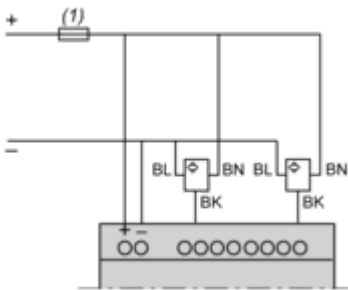

- (1) 1 A quick-blow fuse or circuit-breaker.

Connection of Smart Relays on DC Supply

Analog Inputs

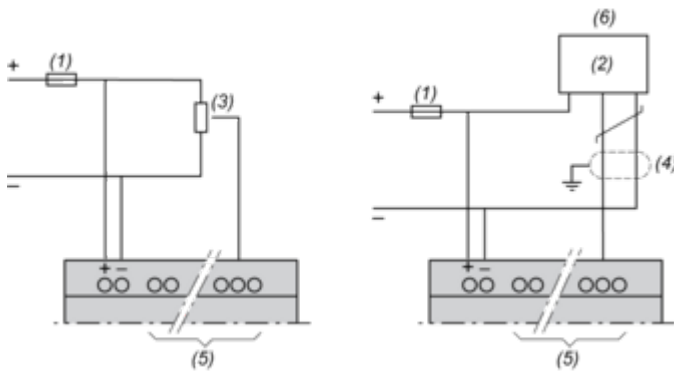

- (1) 1 A quick-blow fuse or circuit-breaker.
- (2) Ca: Analog sensor / Ta: Analog transmitter.
- (3) Recommended values: 2.2 kΩ / 0.5 W (10 kΩ max.)
- (4) Screened cables, maximum length 10 m / 32.80 feet.
- (5) Analog inputs according to Zelio Logic smart relay type (see table below)
- (6) 0-10 Vdc ANALOG

Smart Relays	Analog Inputs
SR2•12••D	IB...IE
SR2A201BD	IB and IC
SR2D201BD	IB and IC
SR2B20••D	IB...IG
SR2E201BD	IB...IG
SR3B10•BD	IB...IE
SR3B26••D	IB...IG

Connection of Smart Relays on DC Supply, with Discrete I/O Extension Modules

SR3B...JD + SR3XT...JD, SR3B...BD + SR3XT...BD

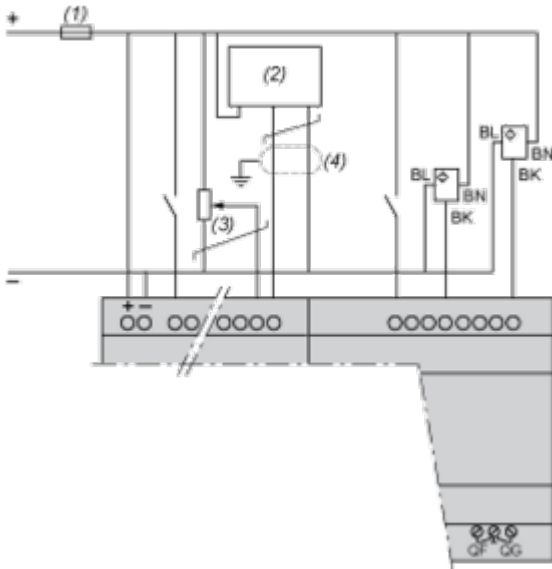

- (1) 1 A quick-blow fuse or circuit-breaker.
- (2) Ca: Analog sensor / Ta: Analog transmitter.
- (3) Recommended values: 2.2 kΩ / 0.5 W (10 kΩ max.)
- (4) Screened cables, maximum length 10 m / 32.80 feet.

NOTE: QF and QG : 5 A for SR3XT141••

Connection of Thermistor Input on DC Supply

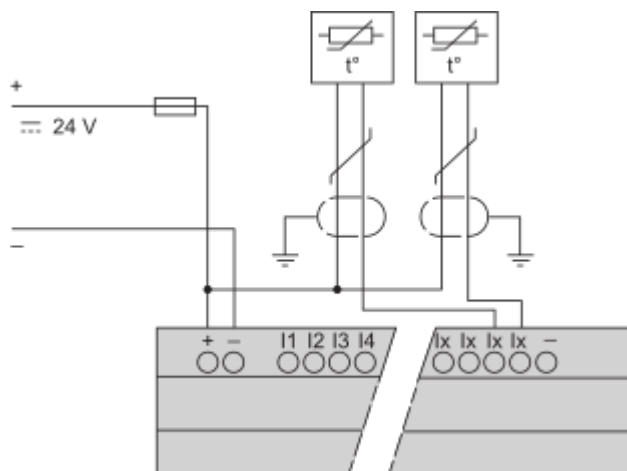

NOTE: Ix = IB...IG

Performance Curves

Compact and Modular Smart Relays

Electrical Durability of Relay Outputs

(in millions of operating cycles, conforming to IEC/EN 60947-5-1)
DC-12 (1)

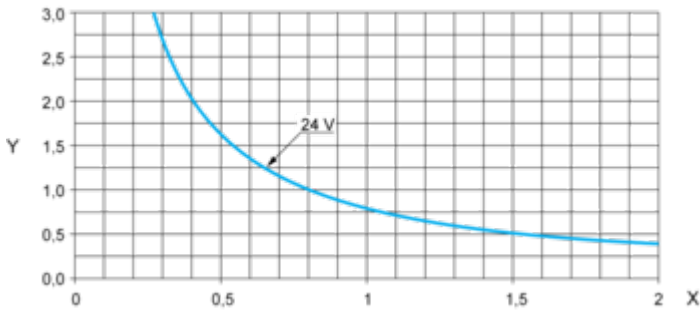

X: Current (A)

Y: Millions of operating cycles

(1) DC-12: control of resistive loads and of solid state loads isolated by opto-coupler, $L/R \leq 1$ ms.

DC-13 (1)

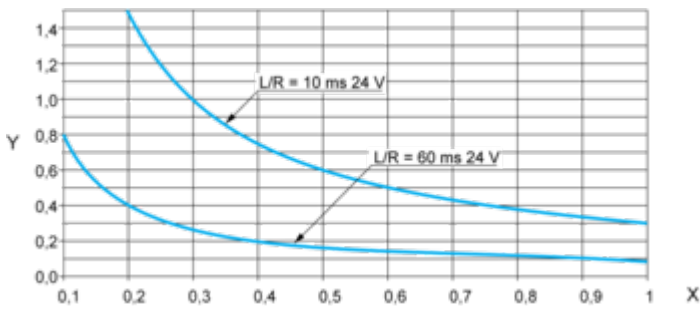

X: Current (A)

Y: Millions of operating cycles

(1) DC-13: switching electromagnets, $L/R \leq 2 \times (U_e \times I_e)$ in ms, U_e : rated operational voltage, I_e : rated operational current (with a protection diode on the load, DC-12 curves must be used with a coefficient of 0.9 applied to the number in millions of operating cycles).

Technical Illustration

Dimensions

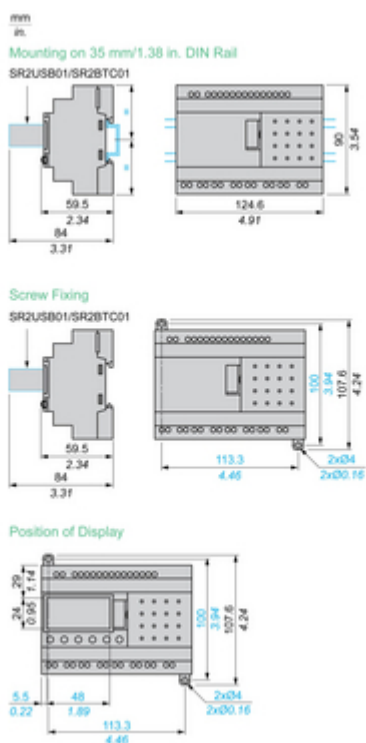

Image of product / Alternate images

Alternative

